

【 大会要綱 】

〈開会式〉 午前 8 時 45 分 ～

1. 開会の言葉
2. 会長挨拶
3. 競技上の注意
4. その他注意事項
5. 閉会の言葉

〈閉会式〉 午後 5 時 ～

1. 開会の言葉
2. 成績発表
3. 表彰
4. 会長挨拶
5. 閉会の言葉

〈競技上の注意〉

- (1) 競技規則: 男子は、H29 日本 バレーボール協会 9 人制競技規則に準ずる。
女子は全国ママさんバレーボールガイドライン 2010 に準ずる。
尚、ボールは 4 号球(カラーボール)、ネットの高さ: 2.10m とする。
- (2) 試合方法: 男子は、リーグ戦とする。
女子は、トーナメント戦とする。(敗者戦を行い、敢闘賞を設ける)。
*試合は全て 21 点 3 セットマッチとする。
- (3) 公式練習は、男子、女子とも各チーム 3 分間とする。
- (4) 審判については代表者会議における決定事項を基本とし、詳細は審判部の割振りに基づき行うものとする。
- (5) 各試合のエントリーは、大会申込み時に選手として参加申込みをした最大 18 名の中から、各試合毎に所定の用紙(オーダー用紙可)に必要事項を記入し本部に提出する。
- (6) 表彰: 男子は、優勝。 女子は、優勝、準優勝、3 位 × 2 チーム、敢闘賞を表彰する。
- (7) 閉会式は決勝戦終了後とし、男女別に行う。尚、表彰式も兼ねる。
- (8) 昼休み(昼食時間)は、設ける事とし、試合の進行状況を見て判断する。

【 男子 組合せ 】

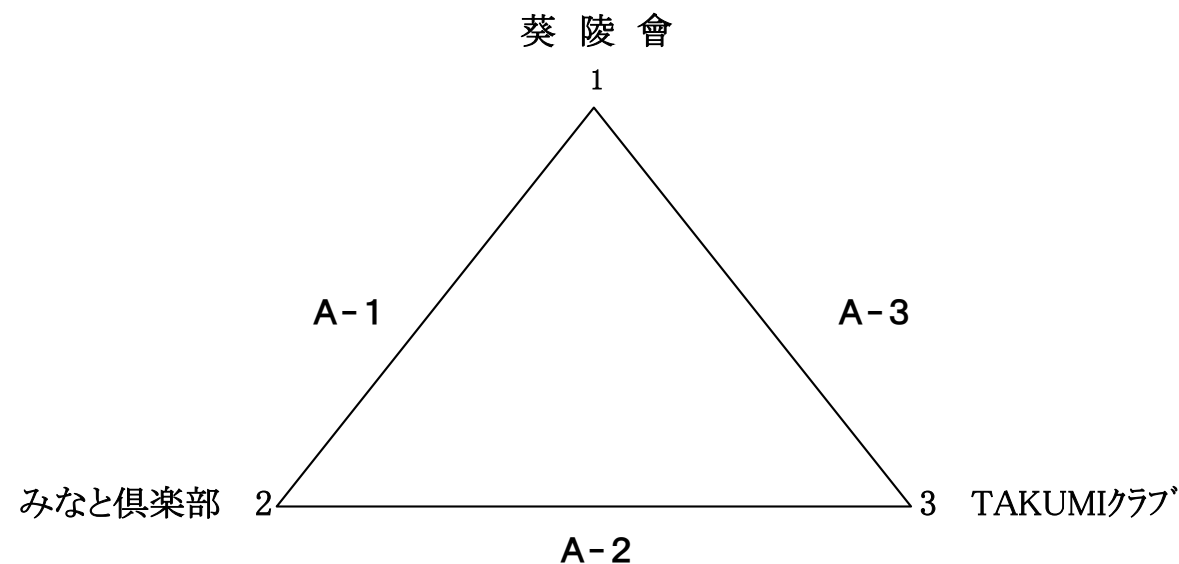

【 女子 組合せ 】

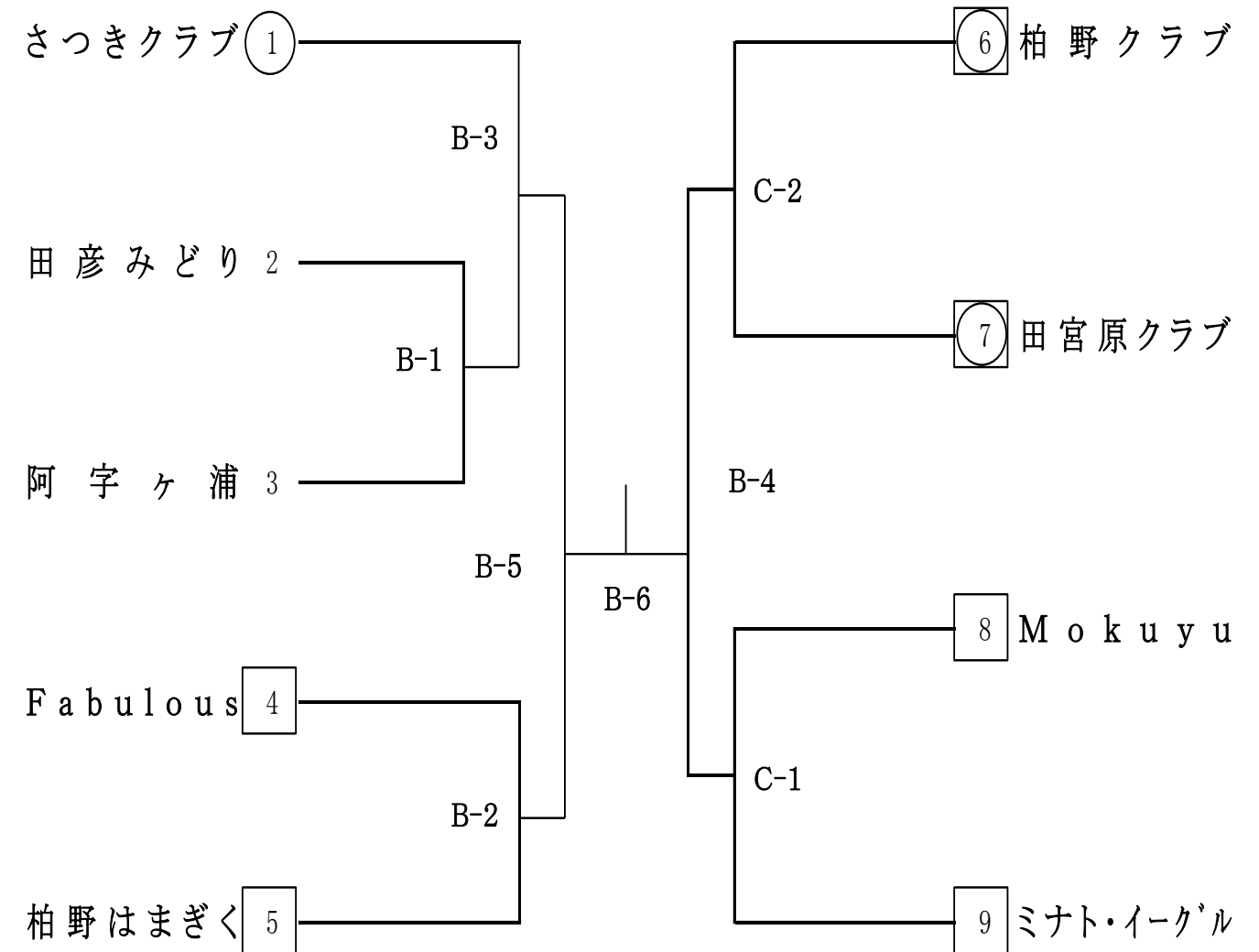

【 敗者戦 】

NO	試合順	対戦カード	審判担当
1	C-3	C-1 敗者チーム vs C-2 敗者チーム _____ () _____	審判部の指示による
2	C-4	B-1 敗者チーム vs B-2 敗者チーム _____ () _____	審判部の指示による
3	C-5	C-3 勝者チーム vs C-4 勝者チーム _____ () _____	審判部の指示による

[注意事項]

- * 女子の各コートの設営は、(□印)のチームを中心に、協力してお願いします。
- * 女子の第1試合審判は、○印のチームでお願いします。(他は審判部の指示に従う)
- * 男子のコート設営は全チームでお願いします。審判は試合の無いチームでお願いします。
- * 表彰チームは、閉会式(兼表彰式)に必ず出席するようお願いいたします。